

K.HARTWALL

Logistics Efficiency through Innovation

ORGATEX®

Edmo Lift  [www.edmolift.se](http://www.edmolift.se)



Un nuovo  
modo di  
gestire la  
logistica

# Lean Logistic

Material Handling

V 1-2025

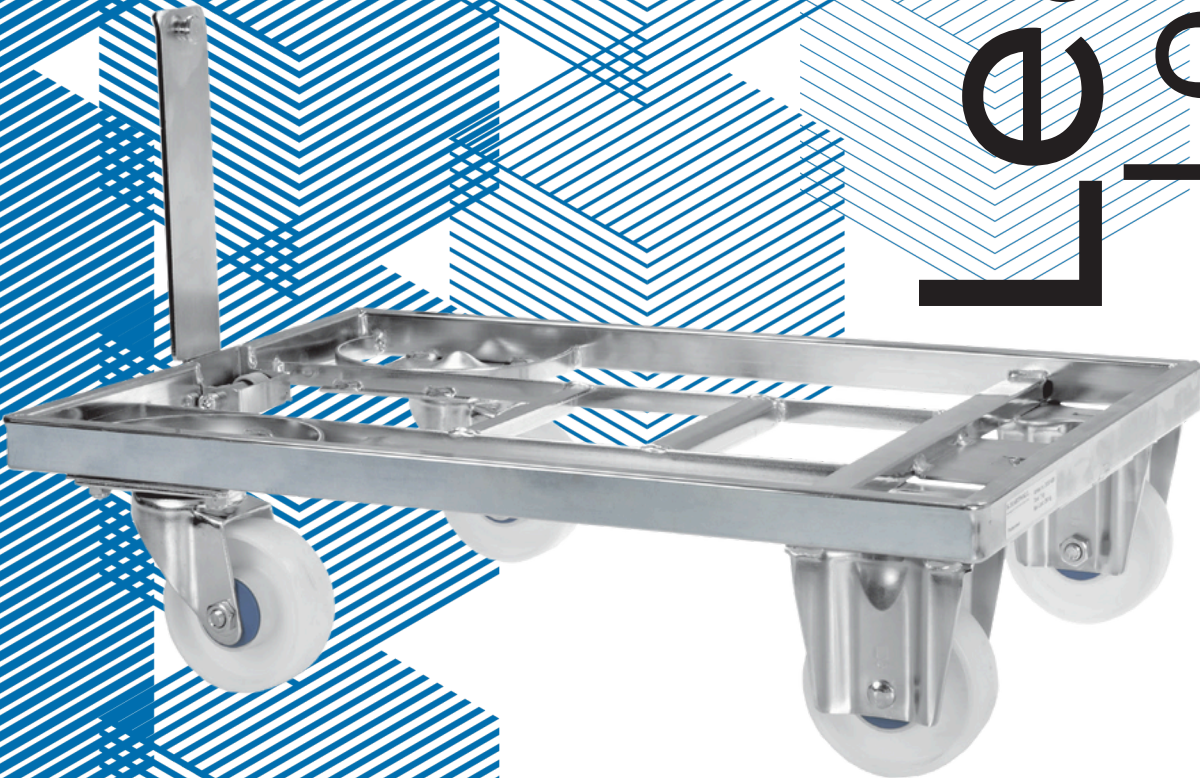

**LEANPRODUCTS®**

Lean manufacturing

# MAKE THE NEXT SMART MOVE IN LOGISTICS

RIDUCI I COSTI  
FINO AL 40%

MIGLIOR  
ERGONOMIA  
MIGLIORE  
SICUREZZA

AUMENTATA LA  
PRODUTTIVITA'  
DEL 55%

1/3 DELLE  
MOVIMENTAZIONI  
MANUALI



Diminuisce i costi  
di gestione



Riduce  
l'inventario



Ambiente privo  
di muletti

Lean Logistic



# LEAN LOGISTICS

The backbone of Lean manufacturing

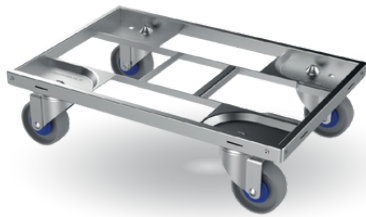

**SMALL LOAD CARRIER** **PAG.5**



**LARGE LOAD CARRIER** **PAG.13**



**MODULAR FRAME** **PAG.21**



**LIFTLINER** **PAG.23**

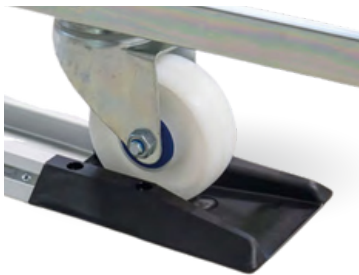

**FIFO STATION** **PAG.27**



**PARK STATION AL.** **PAG.35**

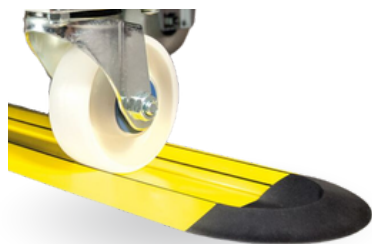

**PARK STATION PL.** **PAG.38**



**CONTENITORI** **PAG.39**



**DOLLY MAX E ACCESSORI** **PAG.46**

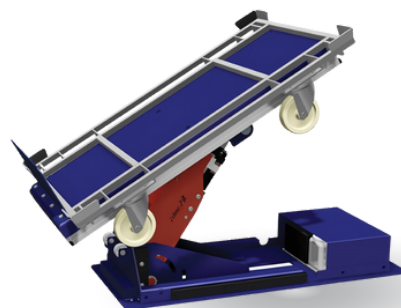

**SOLLEVATORI** **PAG.48**



4



5

L'Adaptor Pallet viene caricato con 4 Dolly e poi posizionato con il muletto sul camion.



3

## Il processo dal fornitore



2

I Dolly sono collegati assieme come un trenino e trasportati in una prima zona di stoccaggio.



1

Dalla linea di produzione i prodotti vengono collocati nei contenitori in plastica (KLT) posizionati sui dolly.



6

Gli Adaptor Pallet vengono consegnati presso il magazzino di ingresso prodotti del cliente.



7

I prodotti sono sistemati nel magazzino in questo modo: i Dolly si trovano nella parte inferiore, mentre gli Adaptor Pallet e i componenti di scorta sono collocati nella zona superiore.

## Il processo dal cliente



8

Dolly vengono ritirati dal magazzino e trasferiti alla stazione di utilizzo.



9

Nella postazione di assemblaggio, i prodotti vengono prelevati dai contenitori KLT e utilizzati. I Dolly con i KLT vengono sollevati a un'altezza ergonomica tramite un elevatore per casse.

NOTE

## Dolly 400 x 600

EURO

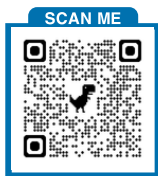

Dolly con 2 o 4 ruote girevoli per migliorare i processi e aumentare l'efficienza. I tuoi prodotti già su ruote.



LP-KD101-1



LP-KD201-1



LP-KD110

- Varie configurazioni
- Design robusto
- Possibilità di accatastamento
- Compatibile con Lean Adaptor Pallet



### DATI TECNICI

Dimensioni esterne: 600 x 400 x 162 mm

Ruote: 100 mm

Portata: 250 KG

Materiale: Acciaio

Trattamento: blue zinc EN-ISO 2081

Peso: 6,5 - 7 Kg

Compatibilità: Adaptor pallet

Accatastamento: n°15 h= 1950 mm

## Dolly 400 x 600

La qualità delle nostre ruote



Poliammide

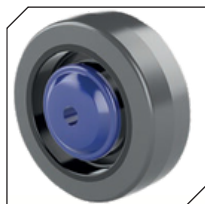

Gomma elastica



Poliammide ESD

Le ruote K. Hartwall sono equipaggiate con cuscinetti a ricircolo di sfere e capsule di protezione per performance elevate e protezione ruote.

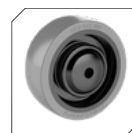

Gomma ESD

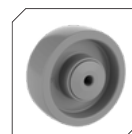

Poliuretano ESD



Poliuretano  
Clean wheel

Versioni speciali

Prodotto	Codice	Nome	Ruote Girevoli		Ruote Fisse		Larghezza mm	Lunghezza mm
			2	Poliammide	2	Poliammide		
	LP-KD101-1	Dolly Type I	2	Poliammide	2	Poliammide	400	600
	LP-KD102-1	Dolly Type I	2	Gomma	2	Gomma	400	600
	LP-KD104-1	Dolly Type I	2	Poliammide ESD	2	Poliammide ESD	400	600
	LP-KD201-1	Dolly Type II	4	Poliammide	0		400	600
	LP-KD202-1	Dolly Type II	4	Gomma	0		400	600
	LP-KD204-1	Dolly Type II	4	Poliammide ESD	0		400	600
	LP-KD110	Dolly Type I Piano Rialzato	2	Poliammide	2	Poliammide	400	600
	LP-KD111	Dolly Type I Piano Rialzato	2	Poliammide ESD	2	Poliammide ESD	400	600

NOTE

## Dolly 400 x 600



LP-KD705

### DATI TECNICI

Dimensioni esterne: 604 x 404 x 162 (382) mm

Ruote: 100 mm

Portata: 250 Kg

Materiale: Acciaio

Trattamento: blue zinc EN-ISO 2081

Peso: 7 Kg

Compatibilità: Adaptor pallet

Accatastamento: n°15 h= 1955 mm

Easy Lock System patent by K. Hartwall

LP-KD702

La versione più piccola per implementare il Milkrun

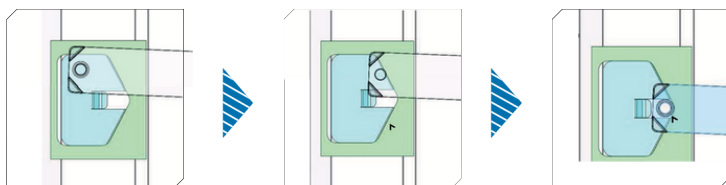

È sufficiente posizionare il timone nell'area del gancio (~70mm<sup>2</sup>)

Grazie al sistema Poka-Yoke il perno si blocca in automatico.

Prodotto	Codice	Nome	Ruote Girevoli		Ruote Fisse		Larghezza mm	Lunghezza mm
			2		2			
	LP-KD701-1	Dolly Type VII B	2	Poliammide	2	Poliammide	400	600
	LP-KD702-1	Dolly Type VII B	2	Gomma	2	Gomma	400	600
	LP-KD704-2	Dolly Type VII B	2	PA ESD	2	PA ESD	400	600
	LP-KD705-1	Dolly Type VII B	2	Poliammide	2	Gomma	400	600
	LP-KD710	Dolly Type VII C	2	Poliammide	2	Poliammide	400	600
	LP-KA001	Vassoio in plastica						
	LP-KA110	Kit angolare contenimento 4 pz						



Lean Logistic

T +39 0434 572757  
info@LeanProducts.eu  
www.LeanProducts.eu

**LEANPRODUCTS**  
Lean manufacturing



## Dolly 800 x 600

SCAN ME



LP-KD801



### DATI TECNICI

Dimensioni esterne: 600 x 806 x 158 (495) mm

Ruote: 100 mm

Portata: 500 Kg

Materiale: Acciaio

Trattamento: blue zinc EN-ISO 2081

Peso: 12 Kg

Compatibilità: Adaptor pallet

Accatastamento: n°15 h= 1955 (2300) mm

- Disponibile versione con o senza timone

Prodotto	Codice	Nome	Ruote Girevoli		Ruote Fisse		Larghezza mm	Lunghezza mm
	LP-KD801-1	Dolly 800X600	3	Poliammide	2	Poliammide	800	600
	LP-KD802-1	Dolly 800X600	3	Gomma	2	Gomma	800	600
	LP-KD805-1	Dolly 800X600	3	PA ESD	2	PA ESD	800	600
	LP-KD801/T-1	Dolly 800X600	3	Poliammide	2	Poliammide	800	600
	LP-KD802/T-1	Dolly 800X600	3	Gomma	2	Gomma	800	600
	LP-KA082	Piano in compensato per Dolly 800x600						
	LP-KA111	Kit angolare contenimento 4 pz						

NOTE

## Dolly 1200 x 800

NEW!



Lean Logistic

### DATI TECNICI

Dimensioni esterne: 1212x 800 x 162 (502) mm

Ruote: 100 mm

Portata: 300 Kg

Materiale: Acciaio

Trattamento: blue zinc EN-ISO 2081

Peso: 19 Kg

Compatibilità: Adaptor pallet

Accatastamento: n°15 h= 1955 (2300) mm

### I tuoi europallet su una soluzione a 6 ruote





Prodotto	Codice	Nome	Ruote Girevoli		Ruote Fisse		Larghezza mm	Lunghezza mm
	LP-KD901	Dolly 1200X800	4	Poliammide	2	Poliammide	1200	800
	LP-KD905	Dolly 1200X800	4	Poliammide	2	Gomma	1200	800

T +39 0434 572757  
info@LeanProducts.eu  
www.LeanProducts.eu

**LEANPRODUCTS**  
Lean manufacturing

## Dolly Formato ISO

ISO

Prodotto	Codice	Nome	Ruote Girevoli		Ruote Fisse		Larghezza mm	Lunghezza mm
	LP-KD121	Dolly Type I	2	Poliammide	2	Poliammide	500	600
	LP-KD122	Dolly Type I	2	Gomma	2	Gomma	500	600
	LP-KD124	Dolly Type I	2	Poliammide ESD	2	Poliammide ESD	500	600
	LP-KD211	Dolly Type II	2	Poliammide	0	Poliammide	500	600
	LP-KD212	Dolly Type II	4	Gomma	0	Gomma	500	600
	LP-KD214	Dolly Type II	4	PA ESD	0	PA ESD	500	600
	LP-KD711	Dolly Type VII B	2	Poliammide	2	Poliammide	500	600
	LP-KD712	Dolly Type VII B	2	Gomma	2	Gomma	500	600
	LP-KD714	Dolly Type VII B	2	Poliammide ESD	2	Poliammide ESD	500	600
	LP-KA110	Kit angolare contenimento 4 pz						

### LP-K010-1

La maniglia ergonomica per Dolly

- 400 x 400
- 600 x 400
- 600 x 500
- 800 x 400
- 800 x 600
- 1200 x 800



**Dolly I / II**  
400 x 400

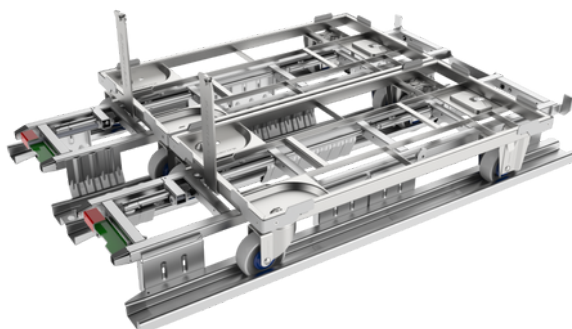

**Versioni speciali**



**Dolly II / VIIB**  
400 x 800  
600 x 800



NOTE

## Lean Adaptor Pallet

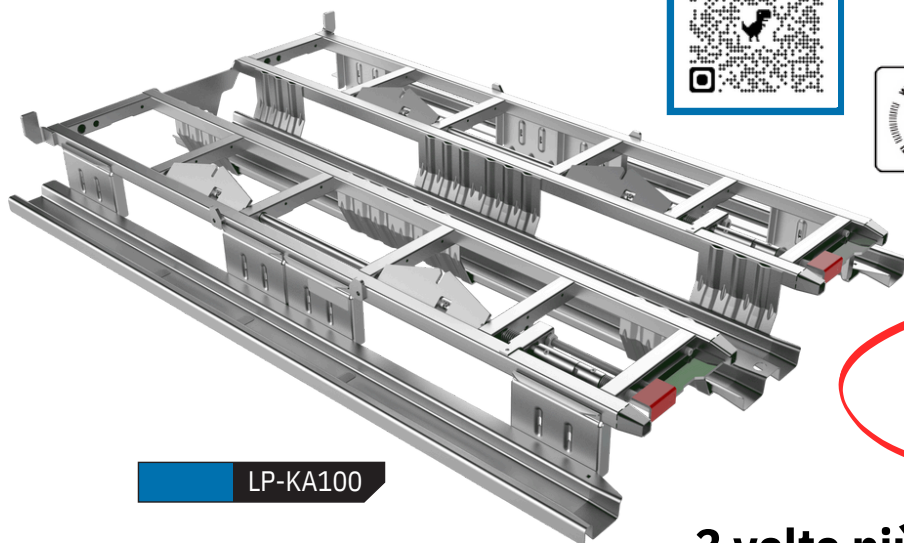
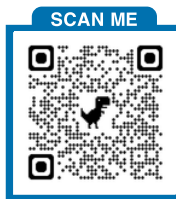

LP-KA100

**Generation V**  
Peso inferiore ma rigidità maggiore

### 3 volte più veloce

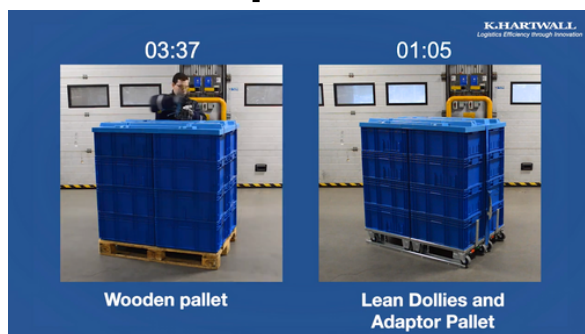

**Euro**

- 6 Dolly 400 x 400 mm
- 4 Dolly 400 x 600 mm
- 2 Dolly 800 x 600 mm
- 2 Dolly 400 x 600 mm + 1 Dolly 800 x 600 mm
- 1 Dolly 1200 x 800 mm

**DATI TECNICI**

- Dimensioni esterne: 1210 x 800 x 1409 mm
- Portata: 1000 KG
- Materiale: Acciaio
- Trattamento: blue zinc EN-ISO 2081
- Peso: 32 Kg
- Compatibilità: Adaptor pallet
- Accatastamento: n°15 h= 2250 mm



Prodotto	Codice	Nome	Larghezza mm	Lunghezza mm
	LP-KA100	Lean Adaptor Pallet EU	800	1200
	LP-KA102	Lean Adaptor Pallet ISO	1000	1200
	LP-KA101	Lean Adaptor Pallet con gabbia	800	1200
	LP-KA105	Cinghia blu Adaptor pallet		4000

Lean Logistic

T +39 0434 572757  
info@LeanProducts.eu  
www.LeanProducts.eu

**LEANPRODUCTS**  
Lean manufacturing

## Funzionamento Adapter Pallet



Trasporto Dolly dimensioni 400 x 400 mm, 400 x 600 mm e 800 x 600 mm. Possibile mix dimensioni.



Blocco e sblocco semplificato da pedali colorati con sistema semaforo



Sistema con cinghie opzionale

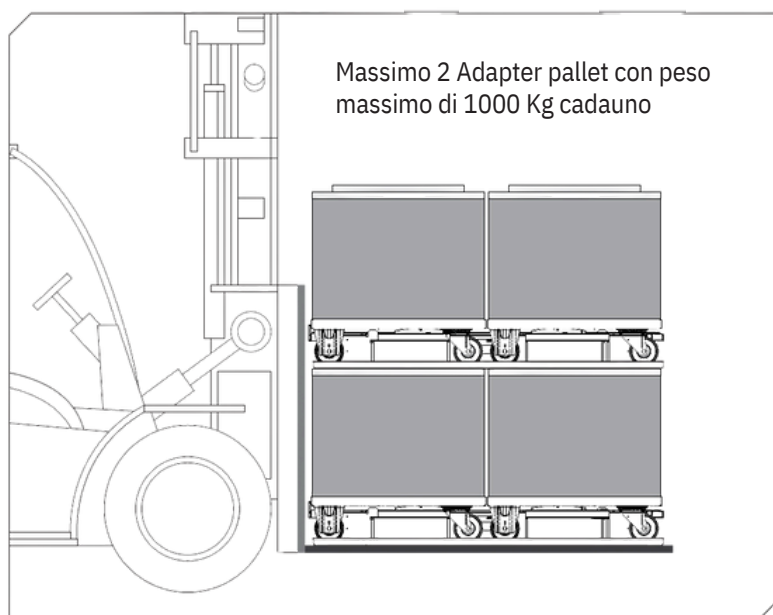

Massimo 2 Adapter pallet con peso massimo di 1000 Kg cadauno



Possibile accatastamento di Adapter pallet con contenitori e coperchio

## Dolly Pallet

SCAN ME

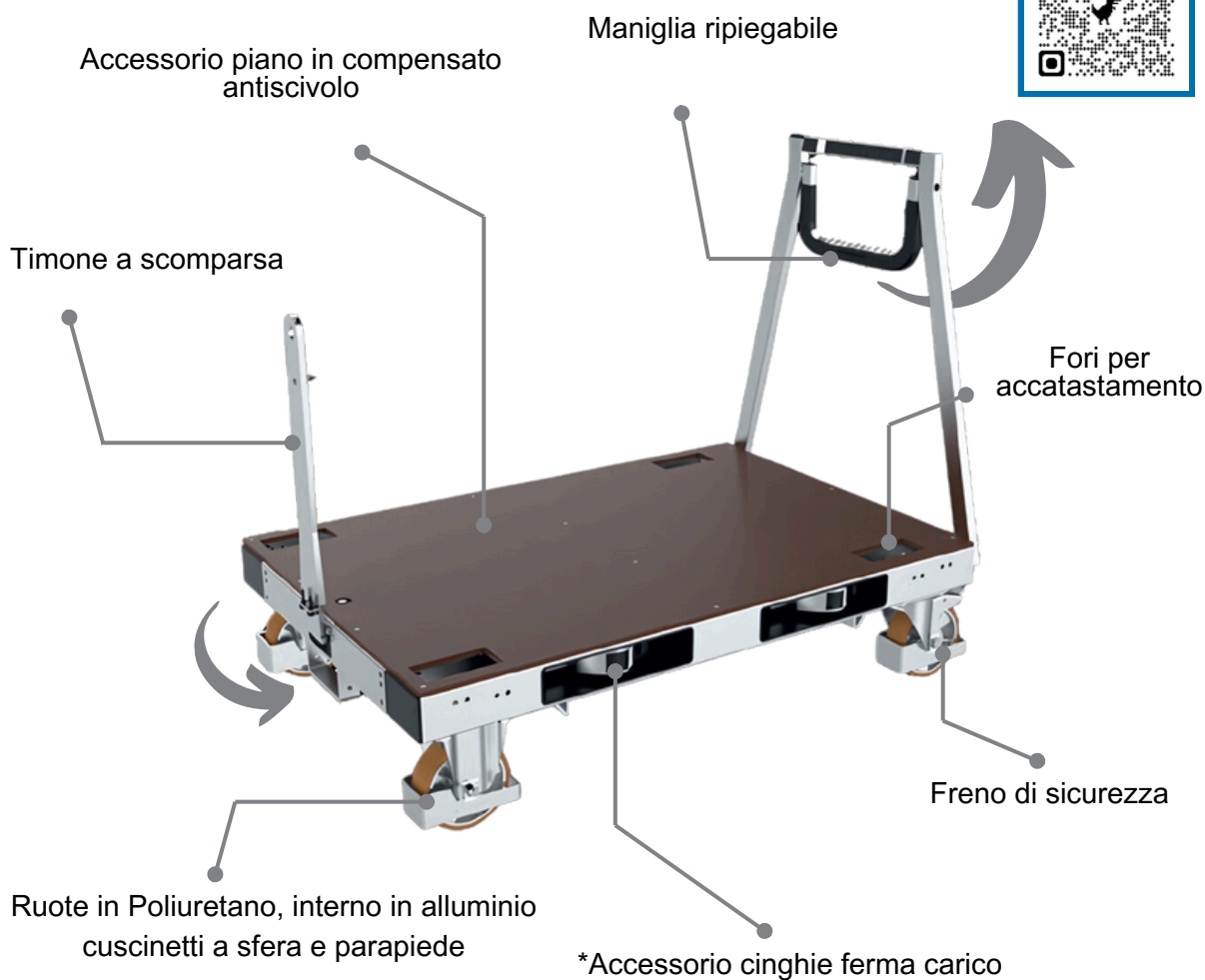
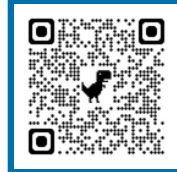

### DATI TECNICI

Dimensioni esterne: 1200 x 800 x 275 (1017) mm

Ruote: 160 mm

Portata: 1000 Kg

Traino totale: 4000 Kg

Materiale: Acciaio

Trattamento: blue zinc EN-ISO 2081

Peso: 66 Kg

Accatastabilità: n°6 h= 1680 mm

### CONFIGURAZIONE STANDARD

- Maniglia ripiegabile
- 2 ruote fisse + 2 ruote girevoli con freno
- Timone a scomparsa e Gancio



Versione con nastro antiscivolo



Timone a scomparsa con 3 posizioni



\*Kit cinghie ferma carico integrate (ritorno a molla)

## Dolly Pallet

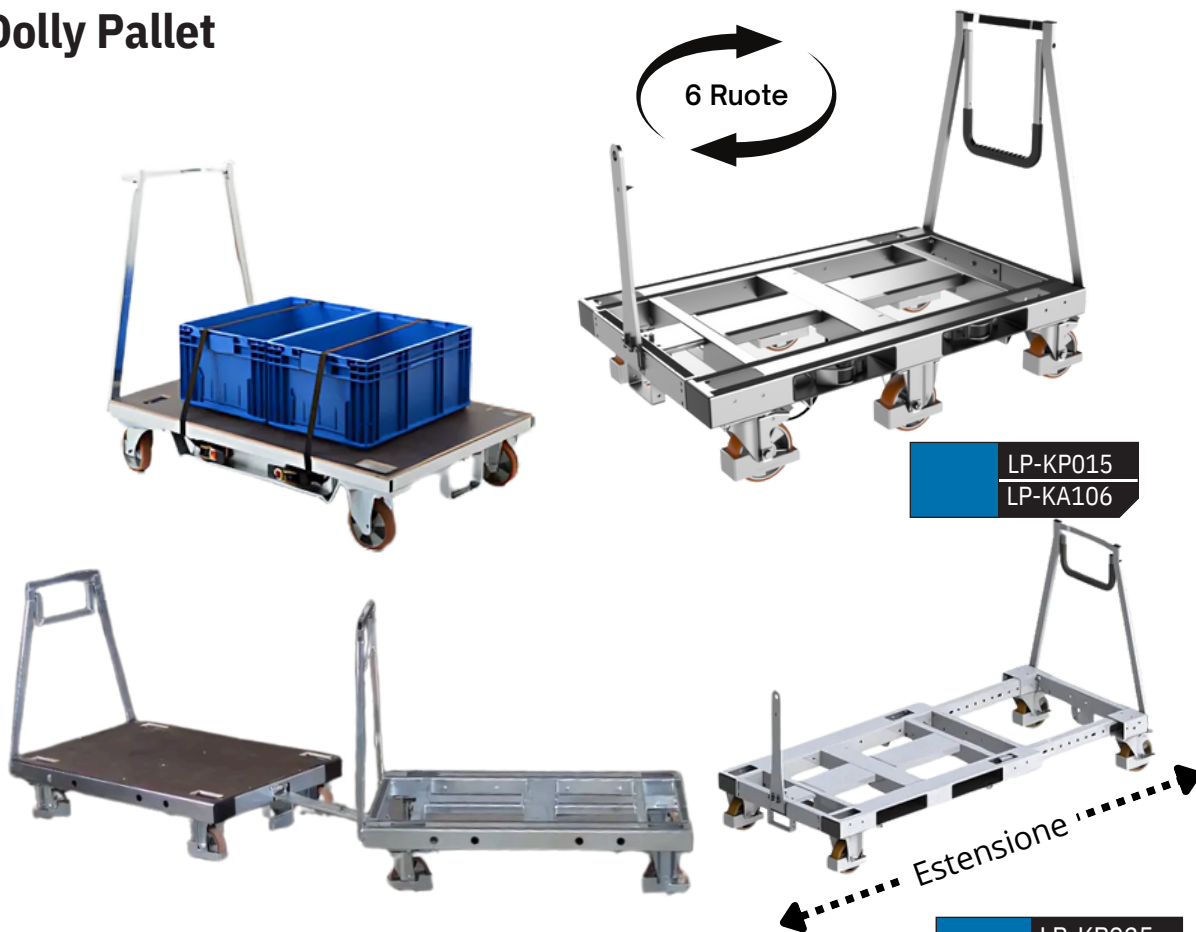

LP-KP015  
LP-KA106

LP-KP025

Ruote con o senza freno

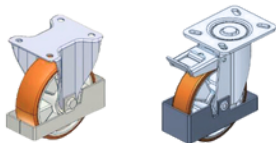

Ruote in poliuretano da 160 mm con corpo in alluminio  
Cuscinetti a sfere ad alta precisione  
Protezione per i piedi  
Ruota girevole con o senza freno

Prodotto	Codice	Nome	Note	Larghezza mm	Lunghezza mm
	LP-KP015	Dolly Pallet	Nastro antiscivolo	800	1200
	LP-KP017	Dolly Pallet	Nastro antiscivolo	1000	1200
	LP-KP025	Dolly Pallet Extension	Nastro antiscivolo	800	1200-1800
	LP-KP016	Dolly Pallet	Compensato antiscivolo	800	1200
	LP-KP018	Dolly Pallet	Compensato antiscivolo	1000	1200
	LP-KP021	Dolly Pallet	Alluminio mandorlato	800	1200
	LP-KP022	Dolly Pallet	Alluminio mandorlato	1000	1200

NOTE

## Dolly Pallet Rialzato



### DATI TECNICI

Dimensioni esterne: 1200 x 800 x 600 mm

Ruote: 160 mm

Portata: 1000 Kg

Capacity in tugger train: 4000 Kg

Materiale: Acciaio

Trattamento: blue zinc EN-ISO 2081

Peso: 89 Kg

LP-KE002

LP-KE008

Lean Logistic

Prodotto	Codice	Nome	Note	Larghezza mm	Lunghezza mm
	LP-KE001	Dolly Pallet H 591	Nastro antiscivolo	800	1200
	LP-KE002	Dolly Pallet H 600	Compensato antiscivolo	800	1200
	LP-KE003	Dolly Pallet H 593	Alluminio mandorlato	800	1200
	LP-KE007	Dolly Pallet H 591	Nastro antiscivolo	1000	1200
	LP-KE008	Dolly Pallet H 600	Compensato antiscivolo	1000	1200
	LP-KE009	Dolly Pallet H 593	Alluminio mandorlato	1000	1200

## Mini Dolly Pallet



### DATI TECNICI

Dimensioni esterne: 923 x 600 x 280 (1019) mm

Portata: 1000 KG

Peso: 55 Kg

LP-KM003

LP-KA213

LP-KM004





Prodotto	Codice	Nome	Note	Larghezza mm	Lunghezza mm
	LP-KM003	Mini Dolly Pallet	Nastro antiscivolo	600	923
	LP-KM004	Mini Dolly Pallet	Compensato antiscivolo	600	923
	LP-KM005	Mini Dolly Pallet	Alluminio mandorlato	600	923

T +39 0434 572757  
info@LeanProducts.eu  
www.LeanProducts.eu

LEANPRODUCTS  
Lean manufacturing

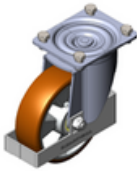
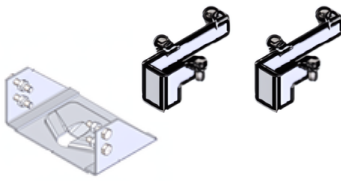
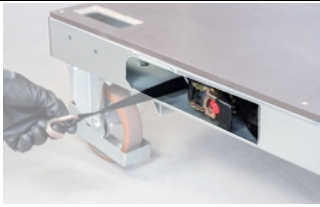
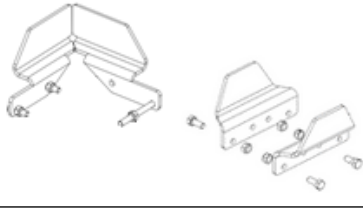

## Accessori Dolly Pallet

Prodotto	Codice	Nome
	LP-KA106	Upgrade soluzione 6 ruote (2 girevoli)
	LP-KA112	Aggancio Dolly singola fila
	LP-KA113	Aggancio Dolly doppia fila
	LP-KA210	Cinghia con crick SX
	LP-KA211	Cinghia con crick DX
	LP-KA213	Kit angolare di contenimento (4 pz)
	LP-KA214	Kit piastra di contenimento (2 pz)
	LP-KA215	Set guide per forche muletto

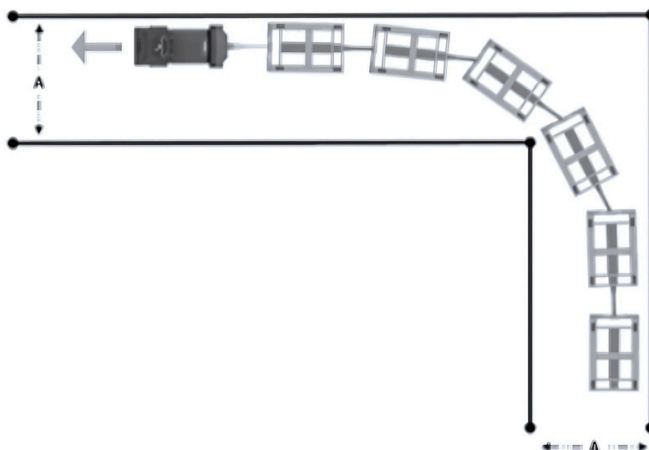

1200 x 800						
Number of Lean Pallet Size Dollies						
1	2	3	4*	5*	6*	
Dimension A, meters**						
1.4	1.5	1.6	1.7	1.8	2.0	

1200 x 1000						
Number of Lean Pallet Size Dollies						
1	2	3	4*	5*	6*	
Dimension A, meters**						
1.5	1.6	1.7	1.8	1.9	2.2	

NOTE

## Dolly Taxi

SCAN ME

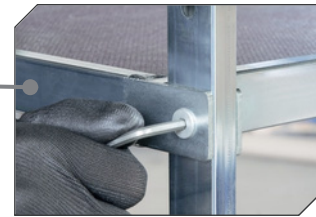

Piano regolabile. Passo 50 mm



Timone a scomparsa

LP-KT001

### DATI TECNICI

Dimensioni esterne: 1260 x 806 x 1680 mm  
Ruote: 160 mm  
Capacità per ripiano: 200 Kg per ripiano (125 Kg se H=1200)  
Portata: 500 Kg  
Materiale: Acciaio  
Trattamento: blue zinc EN-ISO 2081  
Peso: 113 Kg  
Regolazione ripiano: 50 mm  
Timone a scomparsa



Lean Logistic

T +39 0434 572757  
info@LeanProducts.eu  
www.LeanProducts.eu





**LEANPRODUCTS**  
Lean manufacturing

## Dolly Taxi

Ideale per il trasporto misto: contenitori, cartoni e componenti



LP-KT021  
LP-KA109

Prodotti	Codice	Nome	Note	Larghezza mm	Lunghezza mm
	LP-KT001	Dolly Taxi	3 Ripiani	800	1200
	LP-KT021	Dolly Taxi	3 Ripiani	600	932
	LP-KA108	Ripiani aggiuntivi		800	1200
	LP-KA109	Ripiani aggiuntivi		600	932
	LP-KA107	Maniglia lato corto			

## Taxi Liner



**Taxi Liner** 3 baie per Dolly 600 x 400 mm  
Dimensioni: 1425 x 725 x 2031 mm

LP-TAXI-13



È possibile caricare e scaricare su entrambi i lati grazie alle rampe



Dotato di leva per facile apertura e chiusura delle rampe

Sistema sicuro ed economico per il trasporto di 3 file di contenitori 600 x 400.



## Assieme Timone

SCAN ME

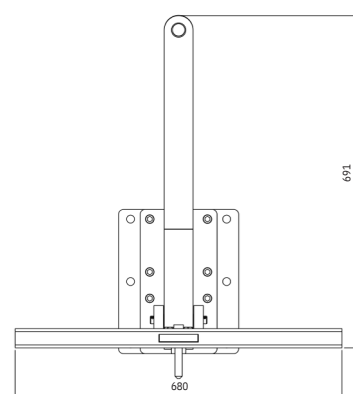
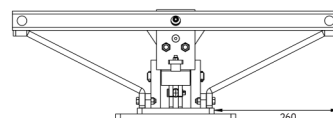
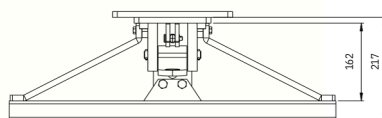
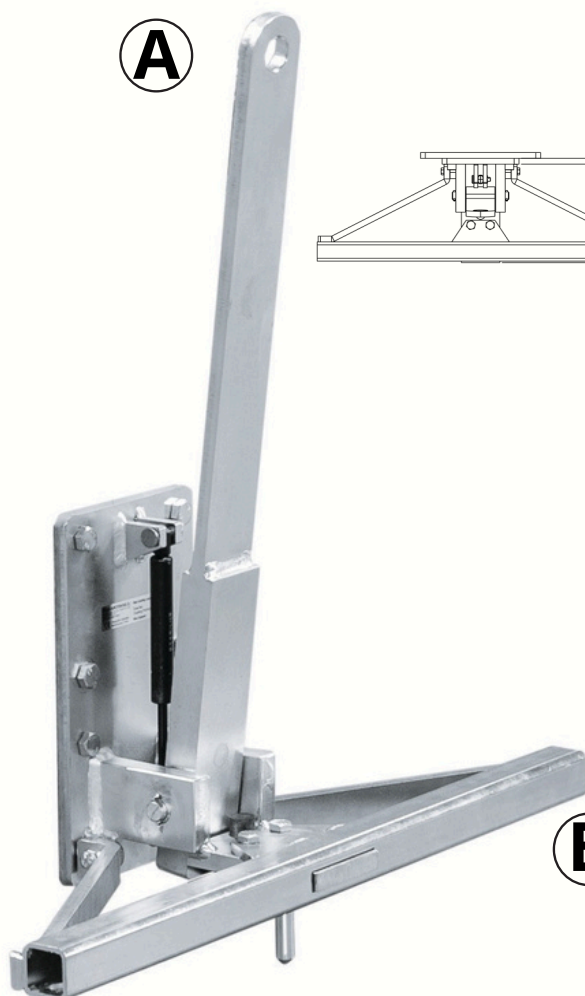

### Configurazione Milkrun

- A • Una fila Dolly Pallet / Taxi
- B • Una fila Dolly 800 x 600 mm
- B • Una o due file Dolly 600 x 400 mm

LP-D0100

#### DATI TECNICI

Portata: 5 t  
 Perno e foro: 2 t  
 Materiale: Acciaio  
 Sgancio rapido ergonomico con piede

Compatibile con la maggior parte delle motrici

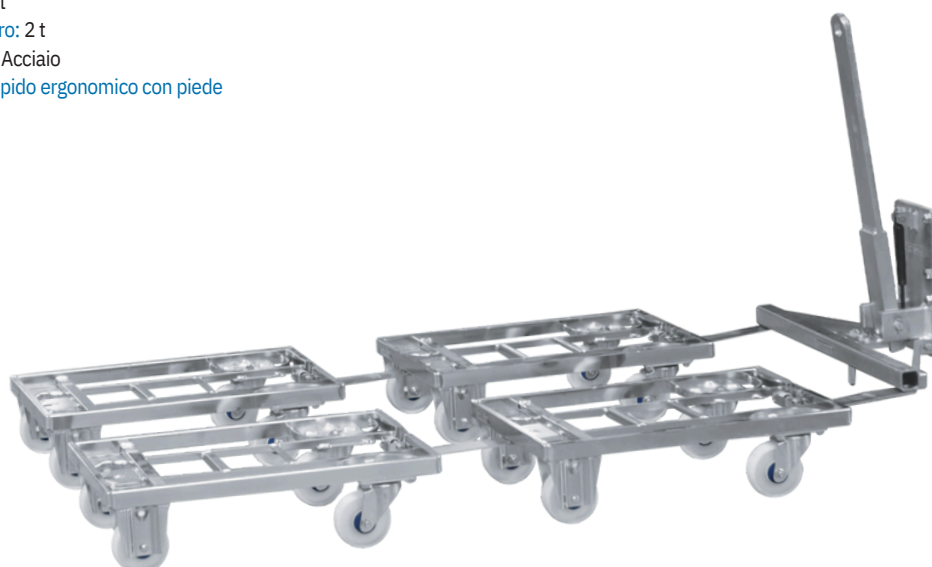

## Carrelli Milk Run modulari

I carrelli Modular Frame sono studiati per adattarsi alle necessità di trasporto del cliente. Partendo dalla struttura base si possono ottenere numerose configurazioni. Personalizzabile anche la parte superiore.

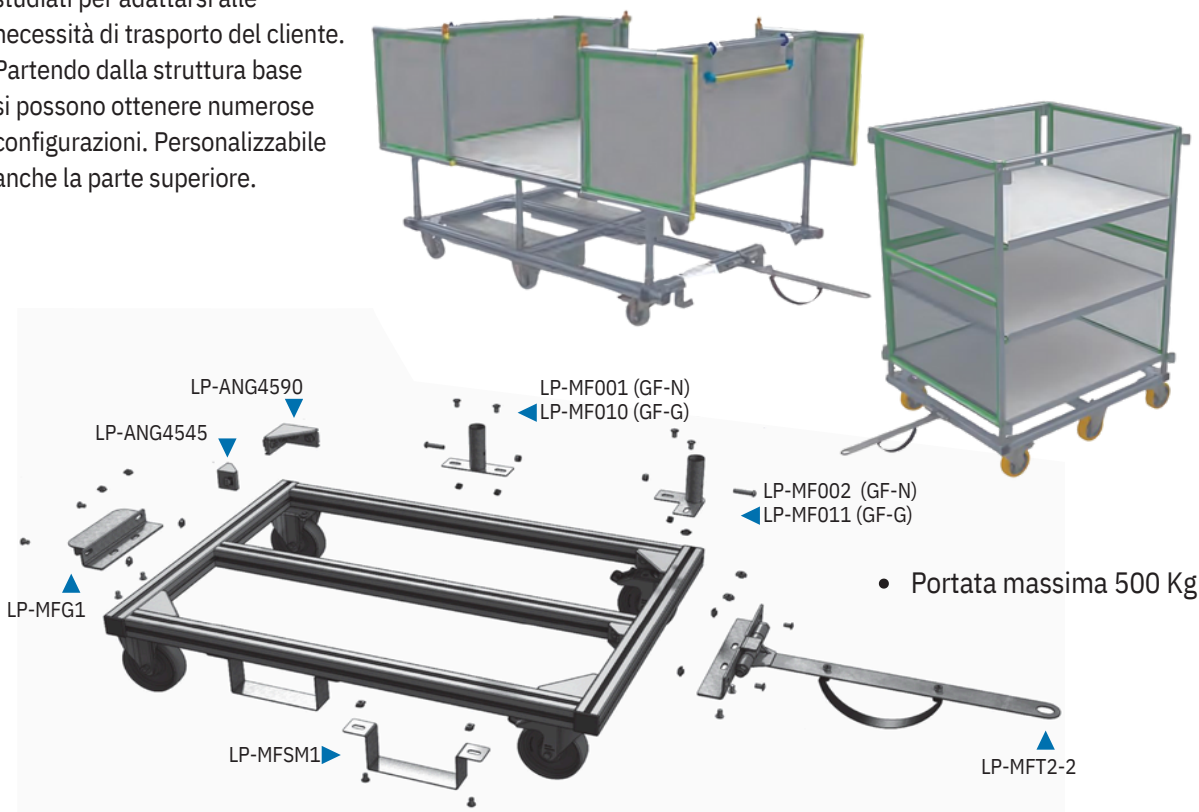

### Versione con 4 ruote

Quattro ruote con supporti rotanti con la stessa altezza da terra.



### Versione con 6 ruote

Quattro ruote con supporti rotanti e due con supporti fissi. Rotazione sul posto.



### Versione a rombo

Due coppie di ruote con supporti rotanti e fissi. Rotazione sul posto.

NOTE

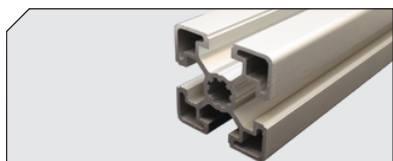

NOME	Profilo 45 x 45
	<b>LPQ-4545</b>



NOME	Profilo 45 x 45 P
	<b>LPQ-4545P</b>



NOME	Cappuccio di copertura 45 x 45
	<b>LPQ-4545CAPG</b>



NOME	Gancio traino
	<b>LP-MFG1</b>



NOME	Timone completo
	<b>LP-MFT2-2</b>



NOME	Angolare 45 x 45
	<b>LPQ-ANG4545</b>

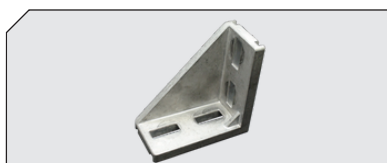

NOME	Angolare 45 x 90
	<b>LPQ-ANG4590</b>

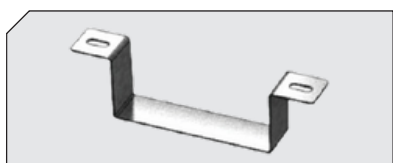

NOME	Accessorio per muletto
	<b>LP-MFSM1</b>



NOME	Kit sponda
	<b>LP-MFS1-1</b>



NOME	Supporto laterale	
	GF-N GF-G	GF-G
	<b>LP-MF001</b>	<b>LP-MF010</b>



NOME	Supporto angolare	
	GF-N	GF-G
	<b>LP-MF002</b>	<b>LP-MF011</b>

## Treno logistico LiftLiner

# LIFTLINER®

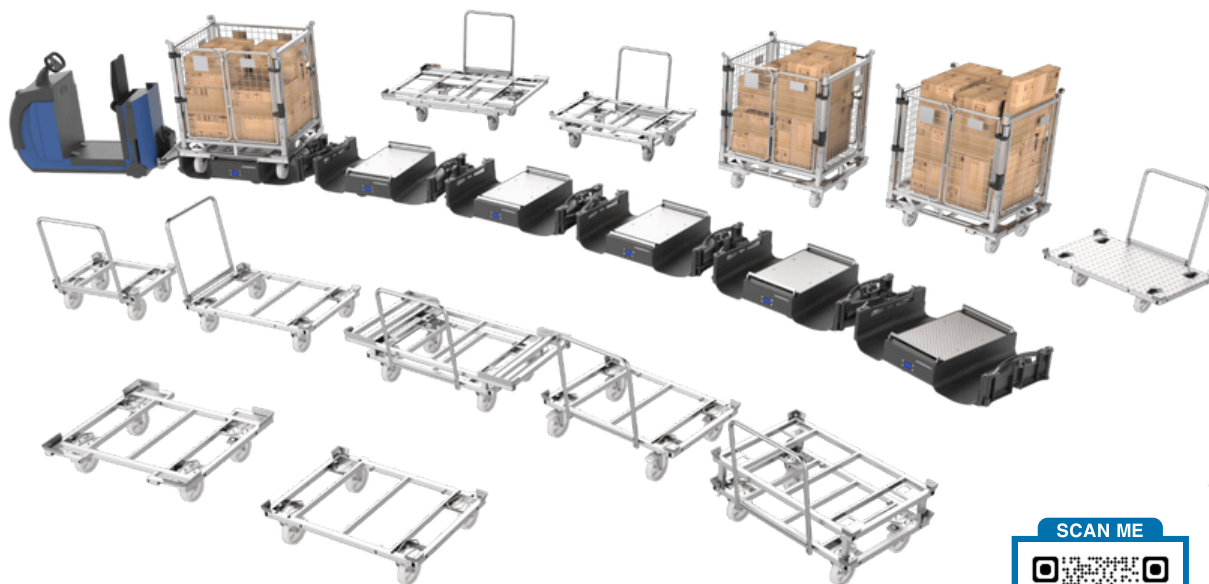

**27%**  
Shorter



Liftliner length (ISO or EURO) = 9.600 mm (10.000 mm for the US size)

Other tugger on the market (EURO) length = 12.000 mm

Other tugger on the market (ISO) length = 13.200 mm

**3 secondi**  
inclinazione discesa  
sollevamento

- Per un'ambiente **Fork-Lift-Free**
- Da **2 a 8** unità di carico attraverso un **sistema a Forbice** per un tracciamento efficiente e una lunghezza treno compatta
- Utilizzo in simultaneo di carrelli porta pallet e a ripiani con dimensioni: 800x600, 1200x800 e 1200x1000 mm
- **Inclinazione** progettata per agevolare l'Ergonomia durante la fase di scarico del carrello
- Possibilità di **carico/scarico da entrambi i lati**
- Sistema completamente **Elettrico**, con **manutenzione minima**
- Prodotto **brevettato** da K.Hartwall







## SICUREZZA PRIMA DI TUTTO!!!

### Fase di Scarico

- L'operatore, mantenendo una postura naturale, attiva il sistema tenendo i piedi lontani dal LiftLiner
  - Il LiftLiner abbassa il meccanismo di bloccaggio e si inclina verso l'operatore, permettendo il rilascio del carrello
- Il movimento di inclinazione può essere disabilitato tramite software.

### Fase di Carico

- La **struttura a tetto** riduce lo sforzo richiesto all'operatore durante la fase di carico e contribuisce a garantire che il carrello venga collocato nella posizione corretta
- L'operatore riceve due tipi di feedback: uno **sonoro** attraverso l'antiritorno meccanico e uno visivo grazie al **LED**, che cambia da lampeggiante a luce verde
- Se il bloccaggio non è posizionato verticalmente, la funzione "**Immobilizer**" blocca il movimento del treno

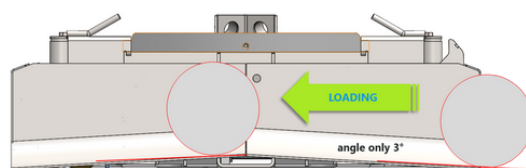

### Spazi di manovra ridotti ed eccellente mantenimento della traiettoria

- La **posizione arretrata** della ruota migliora il mantenimento della traiettoria anche a velocità elevate
- L'altezza da terra di **60 mm** consente di affrontare pendenze fino a 10°, ma può essere ridotta a **40 mm**

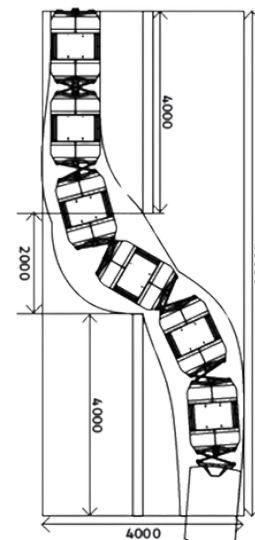
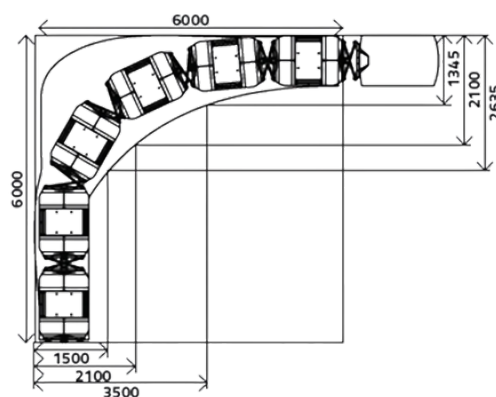
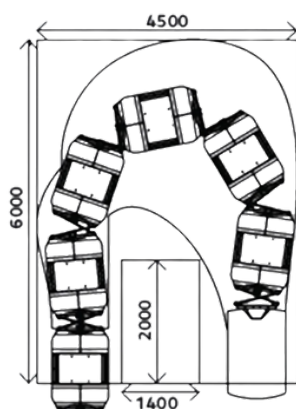
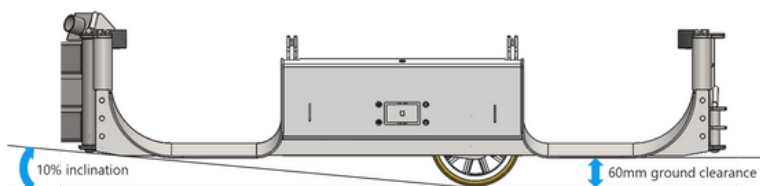

NOTE

## LiftLiner / Carrelli LL



Comando

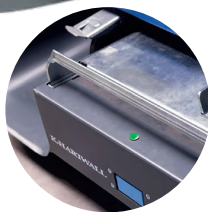

Antiritorno meccanico  
LED di segnalazione



### DATI TECNICI

Dimensioni: 3200 x 1000 mm  
Ruote: 200 mm  
Portata: 1000 + 1000 Kg  
Altezza da terra: 60 mm



### LP-KLL01

### LiftLiner 2 unità di carico

- LP-KLLA02 Timone a forbice allungato Per carrelli fuori standard
- LP-KLLA03 Riduzione altezza 40 mm Nr 2 ruote diametro 160 mm
- LP-KLLA04 Adattatore per carrelli 800 x 600
- LP-KLLA09 Faro posteriore
- LP-KLLA16 Aggancio posteriore per Dolly



Prodotto	Codice	Nome	Ruote		Note	Larghezza mm	Lunghezza mm
			Girevoli	Fisse			
	LP-KCL01	Carrello LL	2	2		600	800
	LP-KCL02	Carrello LL	4			600	800
	LP-KCL05	Carrello LL	2	2	Maniglia fissa	600	800
	LP-KCL11	Carrello LL	2	2		800	1200
	LP-KCL12	Carrello LL	4			800	1200
	LP-KCL13	Carrello LL	4		Ruote autoallineanti	800	1200
	LP-KCL15	Carrello LL	2	2	Maniglia fissa	800	1200
	LP-KCL16	Carrello LL	4		Versione light (750 kg)	800	1200
	LP-KCL21	Carrello LL	2	2		1000	1200
	LP-KCL22	Carrello LL	4			1000	1200
	LP-KCL23	Carrello LL	4		Ruote autoallineanti	1000	1200
	LP-KCL25	Carrello LL	2	2	Maniglia fissa	1000	1200

## Carrelli LL

Prodotto	Codice	Nome	Note	Larghezza mm	Lunghezza mm
	LP-KA301	Maniglia rimovibile			
	LP-KA083	Piano in compensato	Con fori	800	1200
	LP-KA084	Piano in compensato	Con fori	1000	1200
	LP-KA305	Piano in alluminio	Con fori	800	1200
	LP-KA306	Piano in alluminio	Con fori	1000	1200



NOTE

Prodotto	Codice	Nome	Note	Larghezza mm	Lunghezza mm
	LP-KCL31	Carrello LL Taxi	3 Ripiani 4 ruote girevoli	800	1200
		Carrello LL Taxi	3 Ripiani 4 ruote girevoli	1000	1200
	LP-KA108	Ripiano aggiuntivo		800	1200
		Ripiano aggiuntivo		1000	1200
	LP-KA107	Maniglia lato corto			



Lean Logistic

T +39 0434 572757  
 info@LeanProducts.eu  
 www.LeanProducts.eu

**LEANPRODUCTS**  
 Lean manufacturing

## Stazione FIFO Monorail



Tabella informativa per una chiara assegnazione delle unità  
(Lean Visual Management)

Stazione FIFO che sfrutta il principio del "First In First Out"

Schermi protettivi per la segnalazione orizzontale  
(Lean Visual Management)

Sistema di binari con larghezza 40 mm o 55 mm

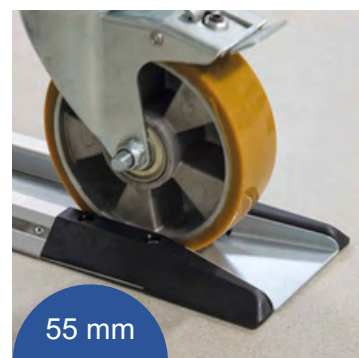
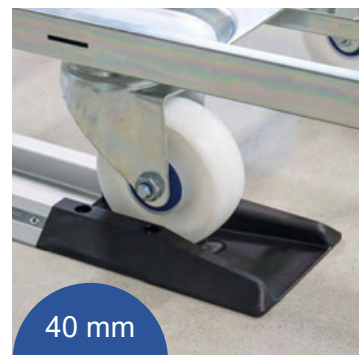
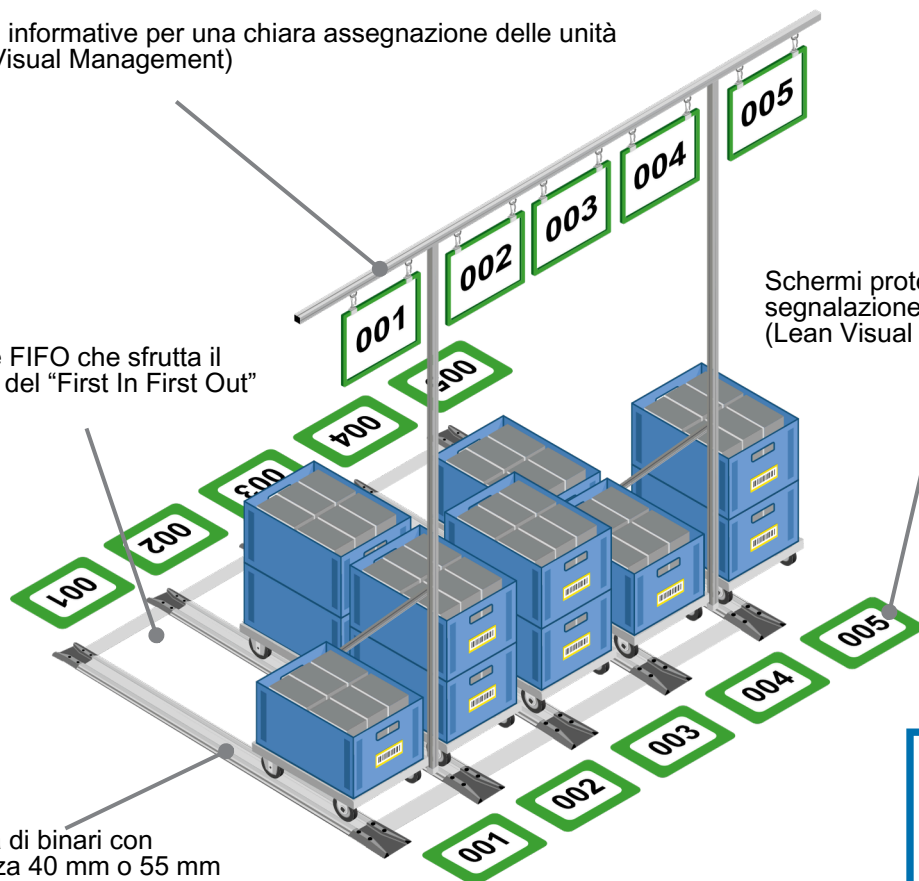

NOTE

SCAN ME



## FIFO Monorail 40 mm e accessori

Prodotto		Codice e descrizione		Confezione
		MONO-BP-1200	Binario 40 X 1200 mm	5 Pz
		MONO-BP-1800	Binario 40 X 1800 mm	5 Pz
		MONO-BP-2400	Binario 40 X 2400 mm	5 Pz
		MONO-EK		10 Pz
Terminale Monorail 40 mm in plastica				
		MONO-EK-HD-40		1 Pz 1 Pc
Terminale FIFO-Monorail 40 mm in alluminio				
		MONO-EKGS-V2		1 Pz
Terminale FIFO-Monorail 40 mm con forma a V allargata per semplificare l'ingresso ai carrelli di grosse dimensioni				
		MONO-VB-2	Lunghezza 400 mm	2 Pz
		MONO-VB-2-800	Lunghezza 800 mm	2 Pz
Piastra di collegamento per FiFo Monorail da 40 mm				

Terminale Fifo Monorail 40 mm

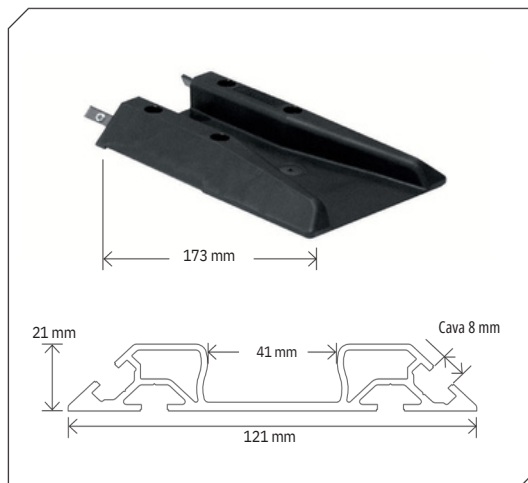

## FIFO Monorail 55 mm e accessori

Prodotto		Codice e descrizione		Confezione
 		MONO-BP-55-1200	Binario 55 X 1200 mm	5 Pz
		MONO-BP-55-1800	Binario 55 X 1800 mm	5 Pz
		MONO-BP-55-2400	Binario 55 X 2400 mm	5 Pz
 		MONO-BP-55-EK		10 Pz
	Terminale Monorail 55 mm in plastica con base in alluminio			
 		MONO-EK-HD-55		1 Pz
	Terminale FIFO-Monorail 55 mm in alluminio			
 	<b>NEW</b>	MONO-BP-55-EKGS-V2		1 Pz
	Terminale FIFO-Monorail 55 mm con forma a V allargata per semplificare l'ingresso ai carrelli di grosse dimensioni			

Terminale Fifo Monorail 55 mm

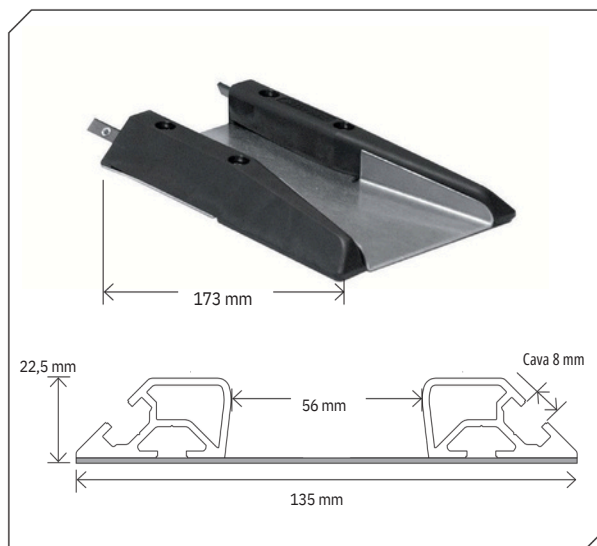

NOTE

## Accessori FIFO Monorail Comuni

Prodotto		Codice e descrizione		Confezione
		MONO-EK-AS		1 Set
Protezione antiurto per terminale, 1 set = 2 pz e viti di fissaggio				
		MONO-HB		2 Pz
Piastra di fissaggio laterale				
		MONO-SV-100		10 Pz
Elemento di giunzione per binari				
		MONO-BBR		1 Pz
Freno con spazzole				
		MONO-RLS		1 Pz
Il dispositivo antiritorno garantisce che le ruote possano scorrere fuori dai binari. Incl. 2 bulloni semitondi M6x12, 2 dadi a martello M6.				
		MONO-STOP	Terminale binario 40 mm	1 Pz
		MONO-STOP-55	Terminale binario 55 mm	1 Pz
Terminale in acciaio per Monorail LiFo				
		MONO-VB-W45D	Lunghezza 400 mm	2 Pz
		MONO-VB-800-W45D	Lunghezza 800 mm	2 Pz
Piastra di collegamento per FiFo Monorail da 40 e 55 mm				



## FIFO Monorail Individuali

**NEW!**



Sistema di binari per larghezze su misura. Le ruote possono essere manovrate su uno o entrambi i lati. I binari si installano facilmente a terra.

Prodotto	Codice	Note	Dimensioni mm	Confezione
	MONO-SP-1200-V	2 Binari, Staffe e materiale di fissaggio	1200 mm	2 Pz
	MONO-SP-1800-V	2 Binari, Staffe e materiale di fissaggio	1800 MM	2 Pz
	MONO-SP-2400-V	2 Binari, Staffe e materiale di fissaggio	2400 MM	2 Pz
	MONO-SP-EK-V	Terminali orientati, staffa e materiale di montaggio		2 destri 2 sinistri
	MONO-HB-SET	2 Staffe di montaggio e materiale di fissaggio		2 Pz

## Sistema di guide FLATRAIL

**NEW!**



Profilo in PVC con struttura integrata per facilitare l'orientamento dei carrelli

- Adesivo
- PVC resistente per utilizzo intensivo
- Alta visibilità grazie al colore giallo
- Set di ruote specifico disponibile

Prodotto	Codice	Nome e descrizione	Confezione	Dimensione
	KN-FLAT-04	FLATRAIL adesivo	Lunghezza su richiesta	75 x 5 mm
	KN-FLAT-EK	Terminale per FLATRAIL	2 Pz	
	KN-FLAT-ROLLESET	Set ruote per FLATRAIL	2 Pz	

NOTE

## FIFO Station

SCAN ME

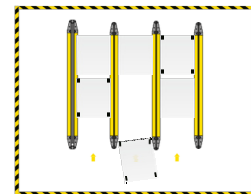
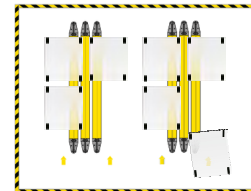

Lean Logistic

Prodotto	Codice e descrizione		Confezione
	FIFO-BP-1200	Binario lunghezza 1200 mm	1 Pz
	FIFO-BP-1800	Binario lunghezza 1800 mm	1 Pz
	FIFO-BP-2400	Binario lunghezza 2400 mm	1 Pz
	FIFO-BP-3000	Binario lunghezza 3000 mm	1 Pz
	FIFO-EK-2L	Terminale sinistro per binari FIFO	1 Pz
	FIFO-EK-2R	Terminale Destro per binari FIFO	1 Pz
	FIFO-SCHR-K	Set viti per fissaggio 6 x 40 mm	20 Pz
Agevola l'entrata dei carrelli, 3 fori di fissaggio e superficie adesiva			
	FIFO-EK-1	Terminale doppio per binari FIFO	1 Pz
	FIFO-SCHR-K	Set viti per fissaggio 6 x 40 mm	20 Pz
Agevola l'entrata dei carrelli con spazio per integrazione profilo 30 x 30 mm, 3 fori di fissaggio e superficie adesiva			

T +39 0434 572757  
 info@LeanProducts.eu  
 www.LeanProducts.eu

**LEANPRODUCTS**  
 Lean manufacturing

Prodotto	Codice e descrizione		Confezione
	FIFO-ADAPTER	Giunzione per binari FIFO lunghezza 250 mm	5 Pz
	Si consiglia di posizionare un adattatore approssimativamente ogni metro di binario		
	FIFO-PAK-L	Terminale corto sinistro per binari FIFO	10 Pz
	FIFO-PAK-R	Terminale corto destro per binari FIFO	10 Pz
	FIFO-SCHR-K	Set viti per fissaggio 6 x 40 mm	20 Pz
	FIFO-PV	Giunzione per binari dimensioni 45 x 50 x 30 mm	10 Pz
	FIFO-SCHR-K	Set viti per fissaggio 6 x 40 mm	20 Pz
	Fissaggio aggiuntivo da applicare ai binari più lunghi		
	FIFO-EKV	Distanziale per profilo 45 x 30 mm	10 Pz
	FIFO-SCHR-K	Set viti per fissaggio 6 x 40 mm	20 Pz
	Fissaggio semplice ad incastro per profilo 45 x 30 mm		



Montaggio FIFO Station e accessori



Togliere la pellicola di protezione del nastro adesivo nel retro



Posizionare il binario e premere con forza.

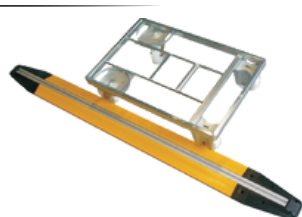

Affiancare le ruote del carrello al binario

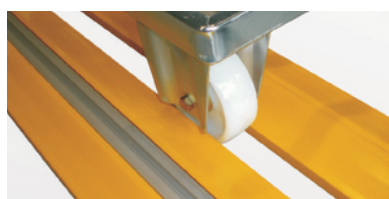

Posizionare il binario secondario e fissarlo



Fissare definitivamente i terminali utilizzando viti e tasselli

## PARK Station in alluminio

SCAN ME

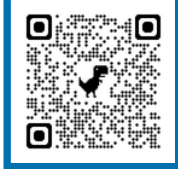

Coppia di guide in alluminio da installare perpendicolarmente al movimento dei carrelli, per bloccarli trattenendo le ruote anteriori.

A seconda del carico e del percorso del carrello, è possibile scegliere tra Park Station alte, basse o miste.

Queste guide sono compatibili con qualsiasi diametro di ruota, anche superiori a 180 mm.

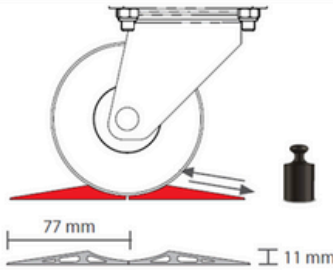
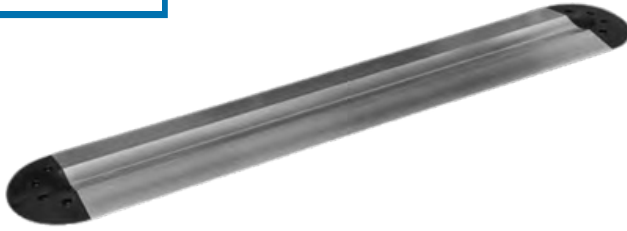

Alto-Alto

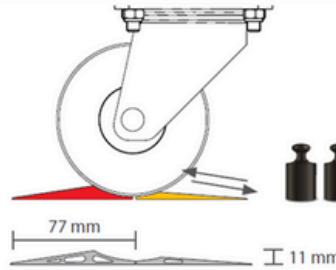

Alto-Basso

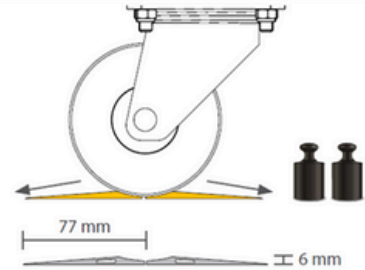

Basso-Basso

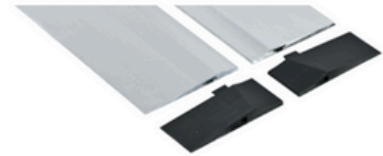
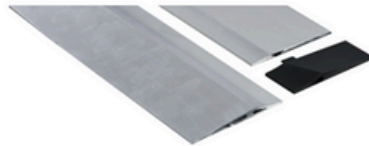

- Park Station per ruote **fino a 100 mm**



Binari e terminali





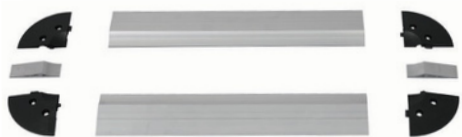

- Park Station per ruote **oltre 100 mm**

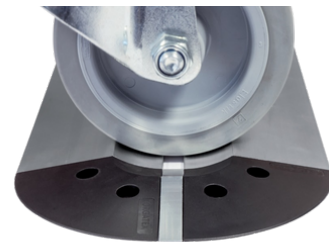



Aggiunta di distanziali in alluminio per ampliare la Park Station.



Prodotto	Codice e descrizione		Confezione
	PAB-400	Binario lunghezza 400 mm adesivo alto-alto	2 Pz
	PAB-800	Binario lunghezza 800 mm adesivo alto-alto	2 Pz
	PAB-1200	Binario lunghezza 1200 mm adesivo alto-alto	2 Pz
	PAB-2400	Binario lunghezza 2400 mm adesivo alto-alto	2 Pz
	PAB-400-V	Binario lunghezza 400 mm con fori di fissaggio alto-alto	2 Pz
	PAB-800-V	Binario lunghezza 800 mm con fori di fissaggio alto-alto	2 Pz
	PAB-1200-V	Binario lunghezza 1200 mm con fori di fissaggio alto-alto	2 Pz
	PAB-2400-V	Binario lunghezza 2400 mm con fori di fissaggio alto-alto	2 Pz
	PAB-FH-400	Binario lunghezza 400 mm adesivo alto-basso	2 Pz
	PAB-FH-800	Binario lunghezza 800 mm adesivo alto-basso	2 Pz
	PAB-FH-1200	Binario lunghezza 1200 mm adesivo alto-basso	2 Pz
	PAB-FH-2400	Binario lunghezza 2400 mm adesivo alto-basso	2 Pz
	PAB-FH-400-V	Binario lunghezza 400 mm con fori di fissaggio alto-basso	2 Pz
	PAB-FH-800-V	Binario lunghezza 800 mm con fori di fissaggio alto-basso	2 Pz
	PAB-FH-1200-V	Binario lunghezza 1200 mm con fori di fissaggio alto-basso	2 Pz
	PAB-FH-2400-V	Binario lunghezza 2400 mm con fori di fissaggio alto-basso	2 Pz
	Include 2 adattatori, un sinistro e un destro		

NOTE

	PAB-F-400	Binario lunghezza 400 mm adesivo basso-basso	2 Pz
	PAB-F-800	Binario lunghezza 800 mm adesivo basso-basso	2 Pz
	PAB-F-1200	Binario lunghezza 1200 mm adesivo basso-basso	2 Pz
	PAB-F-2400	Binario lunghezza 2400 mm adesivo basso-basso	2 Pz
	PAB-F-400-V	Binario lunghezza 400 mm con fori di fissaggio basso-basso	2 Pz
	PAB-F-800-V	Binario lunghezza 800 mm con fori di fissaggio basso-basso	2 Pz
	PAB-F-1200-V	Binario lunghezza 1200 mm con fori di fissaggio basso-basso	2 Pz
	PAB-F-2400-V	Binario lunghezza 2400 mm con fori di fissaggio basso-basso	2 Pz
Include 4 adattatori, 2 sinistri e 2 destri			

	PAB-EK1	Terminale Park Station	4 Pz
	Kit 4 elementi in plastica rigida nera, adesivi e forati per il fissaggio a terra		

	PAB-ZW2	Distanziale 20mm	Per ruote diametro 101-150 mm	2 Pz
	PAB-ZW3	Distanziale 30mm	Per ruote diametro 150-180 mm	2 Pz
	PAB-ZW4	Distanziale 40mm	Per ruote diametro oltre 180 mm	2 Pz
Distanziali in alluminio adesivo con 3 larghezze per allontanare i due elementi che compongono il Park Station				

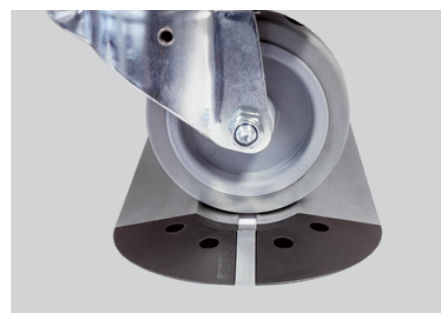
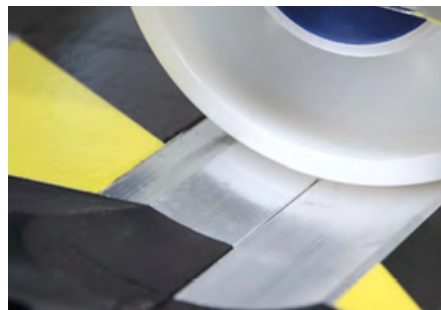



T +39 0434 572757  
 info@LeanProducts.eu  
 www.LeanProducts.eu

**LEANPRODUCTS**  
 Lean manufacturing

## PARK Station in plastica

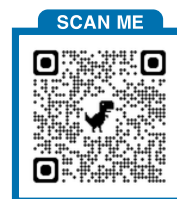
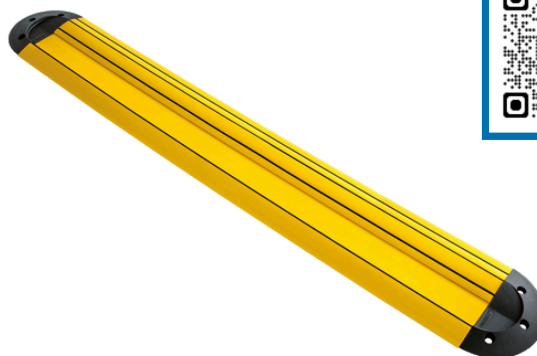
Binario in plastica giallo, progettato per garantire visibilità e adesività, presenta sponde flessibili e può ospitare carrelli con ruote di qualsiasi diametro. È facilmente personalizzabile in lunghezza.



Prodotto	Codice	Nome e descrizione	Dimensioni mm	Confezione
	PAB-KU-400	Park Station in plastica	400 X 135	5 Pz
	PAB-KU-800	Park Station in plastica	800 X 135	5 Pz
	PAB-KU-1200	Park Station in plastica	1200 X 135	5 Pz
	PAB-KU-2400	Park Station in plastica	2400 X 135	5 Pz
	PAB-KU-EK	Terminale in plastica adesivo per Park Station in plastica		10 Pz (5+5)



## Contenitori per piccolo carichi KLT

I contenitori KLT rappresentano una serie standardizzata di contenitori per la movimentazione manuale e automatica. Sono contenitori speciali per il flusso di materiale in conformità con la norma VDA nell'industria e nel trasporto merci tra produttore e fornitore nel settore automobilistico.

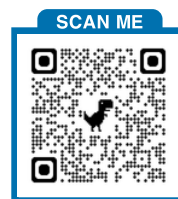

Prodotto	Codice	Nome e descrizione	Dimensioni (L x l x A) mm	Colore standard
	LP-RKLT3215-	Contenitore R-KLT fondo composito	300 X 200 X 147	-10 -07
	LP-RKLT4315-	Contenitore R-KLT fondo composito	400 X 300 X 147	-10 -07
	LP-RKLT4328-	Contenitore R-KLT fondo composito	400 X 300 X 280	-10 -07
	LP-RKLT6415-	Contenitore R-KLT fondo composito	600 X 400 X 147	-10 -07
	LP-RKLT6428-	Contenitore R-KLT fondo composito	600 X 400 X 280	-10 -07
	LP-CRKL-32	Coperchio per contenitori R-KLT	300 X 200	
	LP-CRKL-43	Coperchio per contenitori R-KLT	400 X 300	
	LP-CRKL-64	Coperchio per contenitori R-KLT	600 X 400	
	LP-RLKLT3215-	Contenitore per piccoli carichi RL-KLT	300 X 200 X 147	-03 -07
	LP-RLKLT4315-	Contenitore per piccoli carichi RL-KLT	400 X 300 X 147	-03 -07
	LP-RLKLT4328-	Contenitore per piccoli carichi RL-KLT	400 X 300 X 280	-03 -07
	LP-RLKLT6415-	Contenitore per piccoli carichi RL-KLT	600 X 400 X 147	-03 -07
	LP-RLKLT6428-	Contenitore per piccoli carichi RL-KLT	600 X 400 X 280	-03 -07
	LP-CRLKLT-32	Coperchio per contenitori RL-KLT	300 X 200	
	LP-CRLKLT-43	Coperchio per contenitori RL-KLT	400 X 300	
	LP-CRLKLT-64	Coperchio per contenitori RL-KLT	600 X 400	



## Contenitori a bocca di lupo

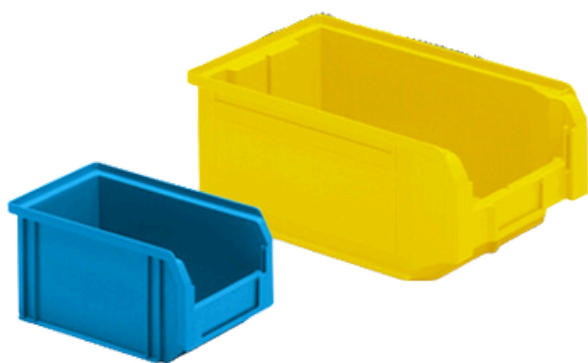

I contenitori a bocca di lupo offrono una soluzione di stoccaggio ideale, facilmente accessibile e visibile. Sono impilabili, con maniglie per un facile trasporto. I contenitori più grandi hanno un traversino per prevenire deformazioni sotto carichi pesanti.

Prodotto	Codice	Dimensioni mm	Lotto PZ	Colore standard
	LP-CIB01	50 X 75 X 35	100	-07 -05 -01 -03 -04
	LP-CIB02	100 X 170 X 75	50	-07 -05 -01 -03 -04
	LP-CIB03	105 X 95 X 55	98	-07 -05 -01 -03 -04
	LP-CIB04	150 X 230 X 125	54	-07 -05 -01 -03 -04
	LP-CIB05	210 X 350 X 145	21	-07 -05 -01 -03 -04
	LP-CIB06	210 X 350 X 200	15	-07 -05 -01 -03 -04
	LP-CIB07	310 X 500 X 145	14	-07 -05 -01 -03 -04
	LP-CIB08	310 X 500 X 200	10	-07 -05 -01 -03 -04
	LP-CIB09	310 X 500 X 300	6	-07 -05 -01 -03 -04
	LP-CIB10	450 X 720 X 300	12	-07 -05 -01 -03 -04
	LP-CIB11	470 X 350 X 145	14	-07 -05 -01 -03 -04
	LP-CIB12	470 X 535 X 300	18	-07 -05 -01 -03 -04

## Contenitori a bocca di lupo Air



I contenitori a bocca di lupo Air sono un'evoluzione innovativa dei tradizionali contenitori a bocca di lupo, con maggiore apertura anteriore e capacità di stoccaggio superiore. La conformazione dei bordi superiori è ideata per garantire la sovrapposizione di contenitori di altri brand.

Prodotti	Codice	Dimensioni mm	Lotto PZ	Colori standard
	LP-CFB01	108 X 173 X 76	48	-06 -07 -05 -01 -03 -04
	LP-CFB02	160 X 234 X 127	36	-06 -07 -05 -01 -03 -04
	LP-CFB03	224 X 354 X 147	16	-06 -07 -05 -01 -03 -04
	LP-CFB04	224 X 354 X 203	12	-06 -07 -05 -01 -03 -04
	LP-CFB05	335 X 508 X 203	12	-06 -07 -05 -01 -03 -04
	LP-CFB06	336 X 507 X 304	9	-06 -07 -05 -01 -03 -04



Apertura frontale più ampia ed ergonomica

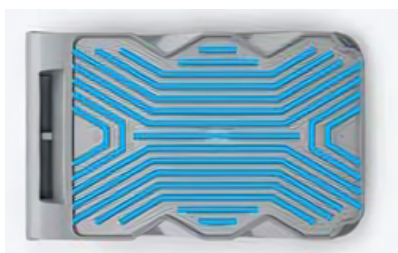

Fondo rinforzato



Con un semplice gesto della mano, possono passare dall'essere sovrapposti all'essere inseriti l'uno nell'altro

## Cassetiera portaminuteria





Cassette portaminuteria realizzate con una struttura in ABS grigio e cassette in plastica trasparente, altamente resistenti. Sono disponibili in diverse varianti, a seconda del numero di cassette, della profondità e dell'altezza. Le cassette possono essere unite per formare una struttura modulare semplice da utilizzare.

Prodotto	Codice	Cassette	Dimensioni mm	Lotto PZ
	LP-CPB2	2	600 X 311 X 353	1
	LP-CPB3	3	600 X 209 X 240	1
	LP-CPB4	4	600 X 174 X 206	1
	LP-CPB5	5	600 X 141 X 164	1
	LP-CPB6	6	600 X 98 X 112	2
	LP-CPB9	9	600 X 69 X 77	2

## Pallet in plastica

Pallet in plastica disponibili in 3 dimensioni, con o senza bordini di contenimento, rinforzati o meno, tutti con 3 pattini e superficie forata per renderlo più leggero e maneggevole. Forniti in colore nero. Inforcabili ed impilabili.



Prodotto	Codice	Nome e descrizione	Dimensioni mm
	LP-PA12080/9017	EURO Pallet in plastica con bordi e 3 pattini	1200 X 800 X 166
	LP-PA12080R/9017	EURO Pallet in plastica con bordi, 3 pattini e rinforzo metallico	1200 X 800 X 166
	LP-PA120100/9017	EURO Pallet in plastica con bordi e 3 pattini	1200 X 1000 X 160
	LP-PA120100R/9017	EURO Pallet in plastica con bordi, 3 pattini e rinforzo metallico	1200 X 1000 X 160
	LP-PA12080S/9017	EURO Pallet in plastica con 3 pattini	1200 X 800 X 158
	LP-PA12080RS/9017	EURO Pallet in plastica con 3 pattini e rinforzo metallico	1200 X 800 X 158
	LP-PA120100S/9017	EURO Pallet in plastica con 3 pattini	1200 X 1000 X 152
	LP-PAL120100RS/9017	EURO Pallet in plastica con 3 pattini e rinforzo metallico	1200 X 1000 X 152
	LP-PAL0806	Pallet in plastica con 3 pattini (minimo ordinabile 26 pz)	800 X 600 X 135

## Modular Box



Contenitori di grandi dimensioni, componibili con **pallet**, **collar** sovrapponibili fino a 6 elementi e richiudibili con **coperchio** munito di sede per reggette. Disponibili in 3 dimensioni. Fornibile anche l'inferfalda che, restando incastrata tra un collar e l'altro, permette di creare più settori.

Prodotto	Codice	Nome e descrizione	Dimensioni mm
	LP-CMBP08	Pallet in plastica nero per Modular Box	800 X 600 X 170
	LP-CMBP12	Pallet in plastica nero per Modular Box	1200 X 800 X 170
	LP-CMBP10	Pallet in plastica nero per Modular Box	1200 X 1000 X 170
	LP-CMBM08	Collar, elemento in plastica ripiegabile e impilabile	800 X 600 X 200
	LP-CMBM12	Collar, elemento in plastica ripiegabile e impilabile	1200 X 800 X 200
	LP-CMBM10	Collar, elemento in plastica ripiegabile e impilabile	1200 X 1000 X 200
	LP-CMBI08	Intefalda in plastica per dividere il contenitore in settori	800 X 600
	LP-CMBI10	Intefalda in plastica per dividere il contenitore in settori	1200 X 800
	LP-CMBI12	Intefalda in plastica per dividere il contenitore in settori	1200 X 1000
	LP-CMBC08	Coperchio in plastica nero con sede per reggette	800 X 600
	LP-CMBC12	Coperchio in plastica nero con sede per reggette	1200 X 800
	LP-CMBC10	Coperchio in plastica nero con sede per reggette	1200 X 1000

## SmartCube Light

Lo SmartCube Light ottimizza l'efficienza nel riempimento del veicolo, sfruttando appieno la capacità del camion. La sua struttura garantisce la protezione delle merci durante il trasporto, eliminando la necessità di imballaggi termoretraibili e assicurando una consegna sicura e sostenibile. A differenza della maggior parte delle casse mobili, che presentano solo un **cancello a ribalta su un lato lungo**, lo SmartCube® Light offre anche un **cancello a ribalta su un lato corto**. Questo consente un accesso completo ai prodotti, rendendo il carico e lo scarico più sicuri e semplici.

LP-KSCL

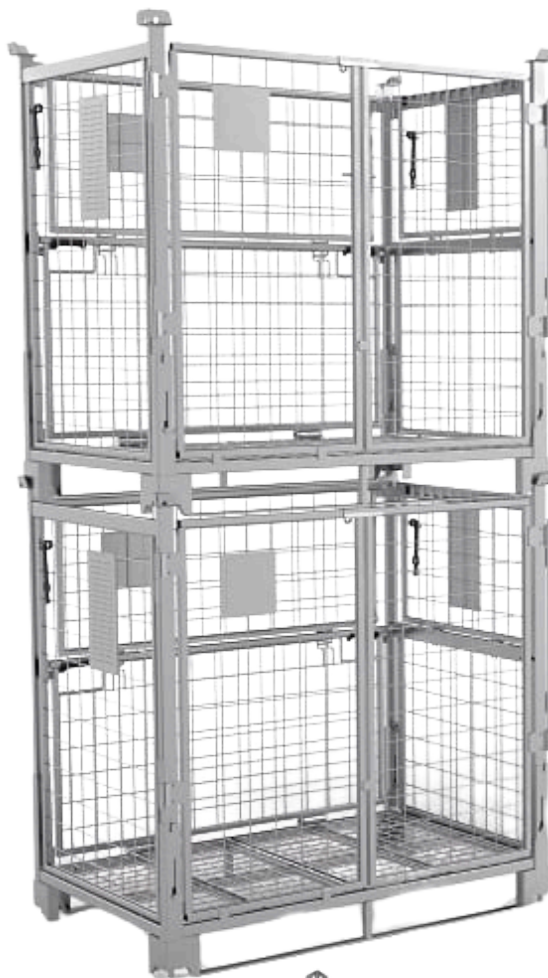

Accessorio separatore orizzontale

LP-KSCL-A1

### DATI TECNICI

Dimensioni esterne: 1221 x 817 x 1212 mm

Dimensioni interne: 1101 x 723 x 1010 mm

Peso: 60 Kg

Portata: 500 Kg

Accatamento (pieno): 4 (3 su 1)

Accatamento (vuoto): 12

Finitura: Acciaio zincato

Accessorio separatore verticale

LP-KSCL-A2

### Accessibilità del prodotto:

- Un lato lungo con apertura a metà e uno con apertura totale
- Un lato corto con apertura a metà e l'altro fisso

## Coperchio per pallet con cinghie

Coperchi in plastica per pallet disponibili in varie dimensioni, dotati di cinghie di sicurezza integrate e retrattili.

Un solo accessorio che elimina la necessità di confezioni termoretraibili, consentendo di consegnare le merci in modo sicuro e sostenibile.

Il prodotto ideale per settori come logistica, distribuzione, retail e manifatturiero, dove la movimentazione di pallet è frequente.



- Posizionare il coperchio
- Allungare le cinghie
- Pretensionare le cinghie con il meccanismo di bloccaggio



### Risparmio di tempo e lavoro

In media, ci vogliono solo 20 secondi per posizionare un coperchio con 2 cinghie, rispetto ai 2-3 minuti richiesti da una soluzione con reggette.

### Ecologico

Imballaggio privo di cellophane, assenza di imballaggi monouso e minor tempo speso per proteggere il carico: il coperchio per pallet rappresenta una soluzione più pratica e rispettosa dell'ambiente in ogni aspetto.

### Leggero e resistente

Elevato impatto e leggerezza grazie alla plastica stampata a iniezione, per assicurare una durata prolungata nelle catene di distribuzione.

### Varianti di carico



Può essere impiegato con scatole di cartone e contenitori in plastica di diverse forme e dimensioni. Garantisce sicurezza e protezione per il carico durante le operazioni di movimentazione.



Predisposizione per sigillo di sicurezza

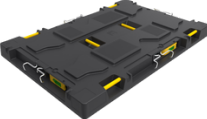
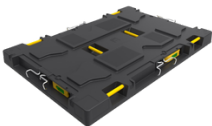

NOTE

Prodotto	Codice	Nome e descrizione	Cinghie	Dimensioni mm
	LP-PL800600	Coperchio per pallet con cinghie retrattili integrate	2	800 X 600
	LP-PL1200800	Coperchio per pallet con cinghie retrattili integrate	2	1200 X 800
	LP-PL1200800-4C	Coperchio per pallet con cinghie retrattili integrate	4	1200 X 800
	LP-PL1200800-D	Coperchio per pallet con cinghie retrattili integrate aggancio Dolly per Adaptor Pallet	2	1200 X 800
	LP-PL12001000	Coperchio per pallet con cinghie retrattili integrate	2	1200 X 1000
	LP-PL12001000-4C	Coperchio per pallet in plastica	4	1200 X 1000
	LP-1208KLT	Coperchio per pallet in plastica	-	1210 X 810



Gancio Dolly  
Standard 800x600 mm



Gancio ponte  
Pallet di legno





## Dolly Max

Dolly Max, il carrello da trasporto di nuova generazione, presenta un meccanismo di freno facilmente accessibile e la versatilità di un contenitore ibrido. La piattaforma è adatta a diverse configurazioni di contenitori per merce sfusa o separata, rendendola più versatile, efficiente ed ergonomica rispetto ad altri sistemi di roll attualmente sul mercato.

**NEW!**



### Altezza & Manovrabilità

Dimensioni ruota 125 mm elevata fluidità nei movimenti



### Trasporto

Migliora l'efficienza degli spazi nei trasporti



### Accessori

Semplice attacco per gancio e maniglia



### Blocco ergonomico

Chiusura one-touch con comodo alloggiamento per la scarpa

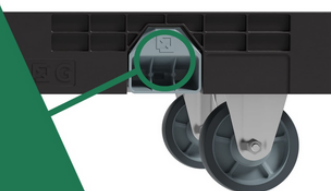

### Identificazione

Predisposizione per etichettatura e opzioni di branding



## Efficienze di trasporto

- **Design Compatto:** Il Dolly Max è progettato per adattarsi perfettamente alle dimensioni standard di pallet e carichi, ottimizzando lo spazio all'interno del camion e aumentando la capacità di carico del **20%** rispetto ai carrelli in filo metallico.
- **Impilabilità:** Quando non utilizzati, i Dolly possono essere facilmente impilati, riducendo lo spazio occupato nel camion durante i viaggi di ritorno o lo stoccaggio con un rapporto di **3 a 1**.



## Accessori Dolly Max

Le pareti si collegano ai Dolly Max, consentendo un trasporto semplice ed efficiente di merci sfuse. Progettata per essere rapidamente montata e smontata, la parete è fissata al carrello tramite due meccanismi di bloccaggio a pedale. Dotato di sportelli per facilitare l'operatore nelle procedure di carico e scarico merce e ripiegabile una volta terminato l'utilizzo.

**Le pareti del Dolly Max sono disponibili in 2 versioni:**

### LP-DMAX-A1

Altezza manica: 775 mm  
Peso: 5 Kg  
Volume: 314 l  
Sportello: Lato lungo

### LP-DMAX-A2

Altezza manica: 1475 mm  
Peso: 10 Kg  
Volume: 610 l  
Sportello: Lato lungo



**NEW!**

LP-DMAX-A2  
LP-DMAX-A1



**Efficienza nei trasporti ed ergonomia**

**Sostenibilità  
50% materiale riciclato**

**Facilita la mobilitazione con le maniglie**

**Resistente e sicuro con le chiusure di sicurezza**

**Sportello a ribalta per il posizionamento merce**

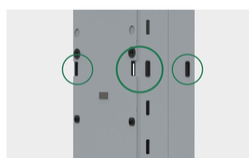

NEW!

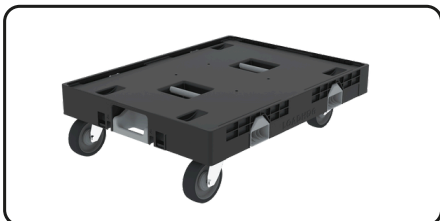

Dolly Max, contenitore ibrido dotato di innovativo freno di facile accesso, che arresta le due ruote pivotanti **simultaneamente**, ampio accesso per le calzature di sicurezza e blocco a tocco singolo collegato per rendere il montaggio del sistema più rapido. **Ruote da 125 mm** antitraccia, silenziose e scorrevoli. Portata **300 Kg**.

LP-DMAX

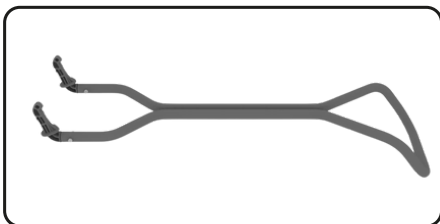

Movimenti manuali semplificati con la maniglia di trazione a connessione rapida.

LP-DPM

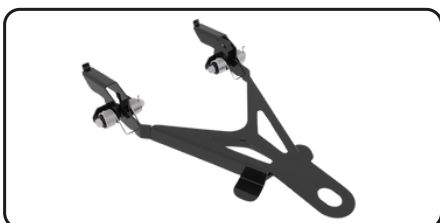

Collega le unità con gancio di traino fisso o rimovibile per un efficiente prelievo e trasporto.

LP-DMAX-A3

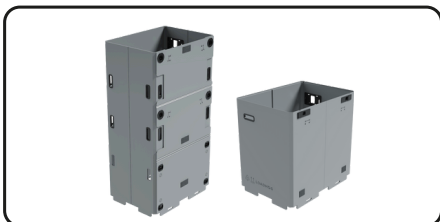

Le pareti sono ripiegabili con aperture per l'accesso ai prodotti

LP-DMAX-A1

LP-DMAX-A2

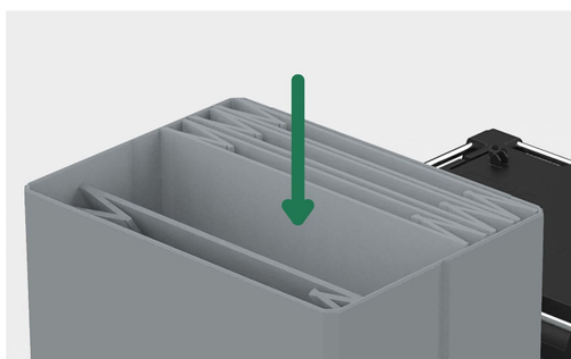

Le pareti del Dolly Max, una volta completato il loro utilizzo, possono essere ripiegate, consentendo un notevole risparmio di spazio durante il trasporto.



La modalità di esecuzione a traino ottimizza l'efficienza dei trasporti interni.



NOTE

## Dolly Pally e accessori

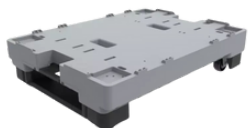
La semplice pressione del piede sul pedale trasforma Pally da pallet a carrello su ruote. Elimina la necessità di confezioni termoretraibili, consentendo di consegnare le merci in modo sicuro e sostenibile.

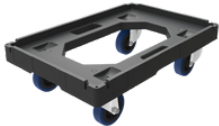
Prodotto	Codice	Nome e descrizione	Dimensioni mm
	LP-DP250	Pallet in plastica che con la pressione di un piede si trasforma in carrello su ruote, portata 250 Kg	800 X 600 X 167
	LP-DP500	Pallet in plastica che con la pressione di un piede si trasforma in carrello su ruote, portata 500 Kg	800 X 600 X 167
	LP-DPM	Maniglia aggancio/sgancio rapido per spostare carichi pesanti	
	LP-DPT	Timone per collegare e manovrare più Dolly Pally	
		Disponibile solo per Pally 250Kg	
	LP-CMB12	Dolly in plastica con funzione "Uni-Link" per unire i carrelli dal lato lungo o dal lato corto	600 X 400



**Il sistema Uni-link è ciò che conferisce al carrello una versatilità unica. Consente di collegare i carrelli dal lato corto o lungo per trasportare più carichi contemporaneamente.**



Comando a pedale

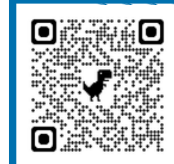

## Piattaforme sollevatrici per carrelli



**Edmolift**, leader mondiale nella produzione di sistemi di sollevamento, ha sviluppato prodotti specifici per migliorare l'ergonomia durante l'utilizzo di carrelli.

Migliora l'efficienza e rendi l'ambiente di lavoro più sicuro.

**Con un solo prodotto solleviamo ed incliniamo!**

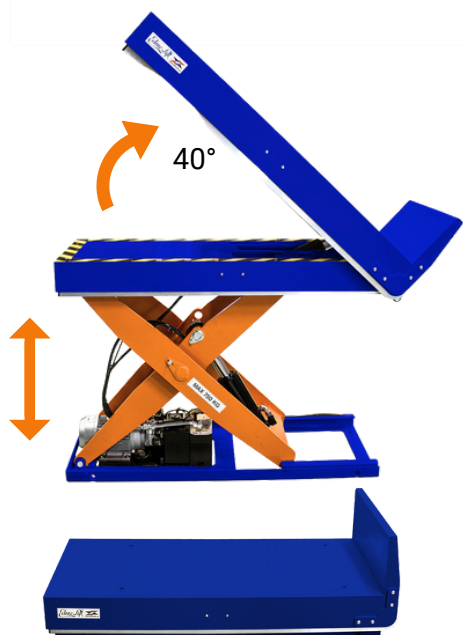

### LLT 750 COD. 613410-001



PORTATA	750 Kg
CORSA DI SOLLEVAMENTO	650 mm
ALTEZZA MINIMA	190 mm
LUNGHEZZA	1200 mm
LARGHEZZA	550 mm
TEMPO DI SOLLEVAMENTO	14 sec.
ANGOLO INCLINAZIONE	40°
POTENZA	0,95 Kw S3
PESO	315 Kg

Grazie al design compatto, all'altezza minima di soli 190 mm ed una larghezza del piano di 550 mm, è compatibile sostanzialmente con ogni tipo di carrello.

## Piattaforme sollevatrici per carrelli

### ARZ 750 COD. 609300-001

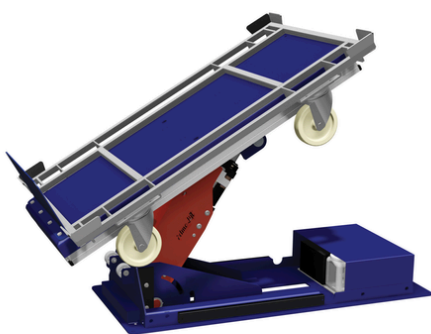

PORTATA	750 Kg
CORSA DI SOLLEVAMENTO	550 mm
ALTEZZA MINIMA	220 mm
LUNGHEZZA	1300 mm
LARGHEZZA	550 mm
TEMPO DI SOLLEVAMENTO	15 sec.
ANGOLO INCLINAZIONE	+5°/ -40°
POTENZA	0,55 Kw S3
PESO	260 Kg
I carrelli possono essere caricati in 2 direzioni a seconda del sistema di carico. La facile regolazione di altezza e inclinazione permettono all'operatore di lavorare con la massima ergonomia.	

### ARZ 1200 COD. 609460-001

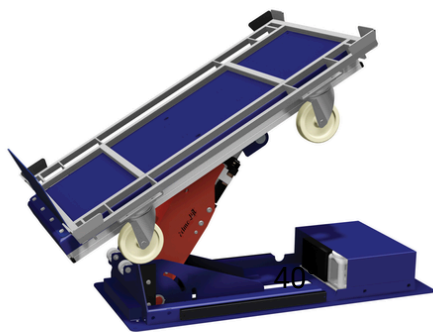

PORTATA	1200 Kg
CORSA DI SOLLEVAMENTO	550 mm
ALTEZZA MINIMA	220 mm
LUNGHEZZA	1020 mm
LARGHEZZA	770 mm
TEMPO DI SOLLEVAMENTO	15 sec.
ANGOLO INCLINAZIONE	+5°/ -40°
POTENZA	0,95 Kw S3
PESO	300 Kg
I carrelli possono essere caricati in 2 direzioni a seconda del sistema di carico. La facile regolazione di altezza e inclinazione permettono all'operatore di lavorare con la massima ergonomia.	





**LEANPRODUCTS**

Lean manufacturing

T +39 0434 572757  
info@LeanProducts.eu  
Via Pietro Bassani 6-8, Pordenone (PN)  
[www.LeanProducts.eu](http://www.LeanProducts.eu)

V 1-2025